



Application notes:

101
102
103E
007

• **Polarized, nonlatching hermetically sealed relay**

Relais hermétique monostable polarisé

• **Contact arrangement**

Combinaison des contacts

3PST/NO

3PST/NO

• **Coil supply**

Alimentation bobine

Alternating current

Courant alternatif

• **Qualified or in accordance with**

Qualifié selon ou en accord avec

MIL-PRF-6106

• **Available in SPACE and Hi-REL quality**

Disponible en version SPATIAL et Hi-REL (haute fiabilité)

PRINCIPAL TECHNICAL CHARACTERISTICS
CARACTERISTIQUES TECHNIQUES PRINCIPALES

• **Contacts rated at**

Prévu pour commuter

25Amps / 28 Vdc; 115 Vac, 400 Hz, 1 Ø 115/200 Vac , 400 Hz, 3 Ø, 120/208Vac, 60Hz, 3 Ø

10A / 28 Vcc; 28 Vcc; 115 Vcc, 400 Hz, 1 Ø 115/200 Vcc, 400 Hz, 3 Ø, 120/208Vcc, 60Hz, 3 Ø

• **Weight**

Masse

645 g max

• **Dimensions of case**

Dimensions du boîtier

94.2 x 76.3 x 81.4 mm max

• **Balanced-force design, all welded construction**

Armature à forces équilibrées

• **Hermetically sealed, corrosion protected metal can**

Boîtier métallique hermétique protégé anti-corrosion

• **No make before break**

Non chevauchement des contacts

• **Special models available upon request**

Modèles spécifiques sur demande

CONTACT ELECTRICAL CHARACTERISTICS / CONTACT RATING
CARACTERISTIQUES ELECTRIQUES DES CONTACTS / POUVOIR DE COMMUTATION

Minimum operating cycles <i>Durée de vie minimale</i>	Type of load <i>Type de charge</i>	28 Vdc	115 Vac /400Hz	115/200 Vac 400 Hz, 3Ø	120/208 Vac 50/60 Hz 1 & 3 Ø
50 000 cycles	Resistive load <i>charge résistive</i>	25A	25A	25A	25A
10 000 cycles	Inductive load <i>charge inductive</i>	15A	25A	25A	25A
50 000 cycles	Motor load <i>charge moteur</i>	20A	20A	20A	12A
50 000 cycles	Lamp load <i>charge lampe</i>	10A	10A	10A	10A
	Resistive overload <i>surcharge résistive</i>	-	-	25A	-

AMERICAS.

Tel: +1 714-736-7599

<http://www.esterline.com/powersystems>

EUROPE.

Tel: +33 3 87 97 31 01

Fax: +33 3 87 97 96 86

ASIA

Tel: +852 2 191 3830

Fax: +852 2 389 5803

COIL CHARACTERISTICS (Vdc)
CARACTERISTIQUES DES BOBINES (Vcc)

CODE	28 Vdc	115 Vac 400 Hz	115 Vac 50/60 Hz	Suppressed 28 Vdc
Nominal operating voltage <i>Tension nominale (Un)</i>	28	115	115	28
Maximum operating voltage at +125°C <i>Tension maximale à +125°C</i>	29	128	124	29
Maximum pickup voltage (Cold coil) <i>Tension d'enclenchement assuré (Bobine froide)</i>	18	95	95	20
Drop-out voltage, max <i>Tension de déclenchement assuré</i>	7	40	40	7
Coil resistance $\Omega \pm 10\%$ at +25° C <i>Résistance de la bobine en $\Omega \pm 10\%$ at +25° C</i>	160	-	-	160
Coil current max. mA at +25° C <i>Courant de la bobine max en mA à +25°C</i>	-	55	60	-

GENERAL CHARACTERISTICS
CARACTERISTIQUES GENERALES

Temperature range / Gamme de temperature	-70°C à +125°C
Dielectric strength at sea level all points / Rigidity diélectrique au niveau de la mer	
- All circuits to ground and circuit to circuit / Tous les poles par rapport à la masse et entre poles	1500 Vrms / 50 Hz
- Coil to ground / Entre bobine et masse	1250 Vrms / 50 Hz
Dielectric strength at altitude 25.000 m (all points) <i>Rigidité diélectrique à 25 000 m (tous points)</i>	500 Vrms / 50Hz (250 Vrms gasket compressed)
Insulation resistance / Résistance d'isolement	
- Initial (500 Vdc)	100 M Ω min
Sinusoidal vibration / Vibrations sinusoïdales	10G (55 to 1500 Hz)
Mechanical shock / Chocs mécaniques	25 G / 6-9 ms
Maximum contact opening time under vibration and shock <i>Durée maximum d'ouverture des contacts sous l'influence des vibrations et chocs</i>	2 μ sec
Operate time at nominal voltage / Temps d'enclenchement sous tension nominale	20 ms max
Release time at nominal voltage / Temps de déclenchement sous tension nominale	
- DC	10 ms max
- AC	50 ms max
Contact make bounce at nominal voltage / Rebonds contacts sous tension nominale	5 ms max

Dimensions in inch
Tolerances, unless otherwise specified, ±0.1inch

MOUNTING STYLES
TYPES DE FIXATIONS

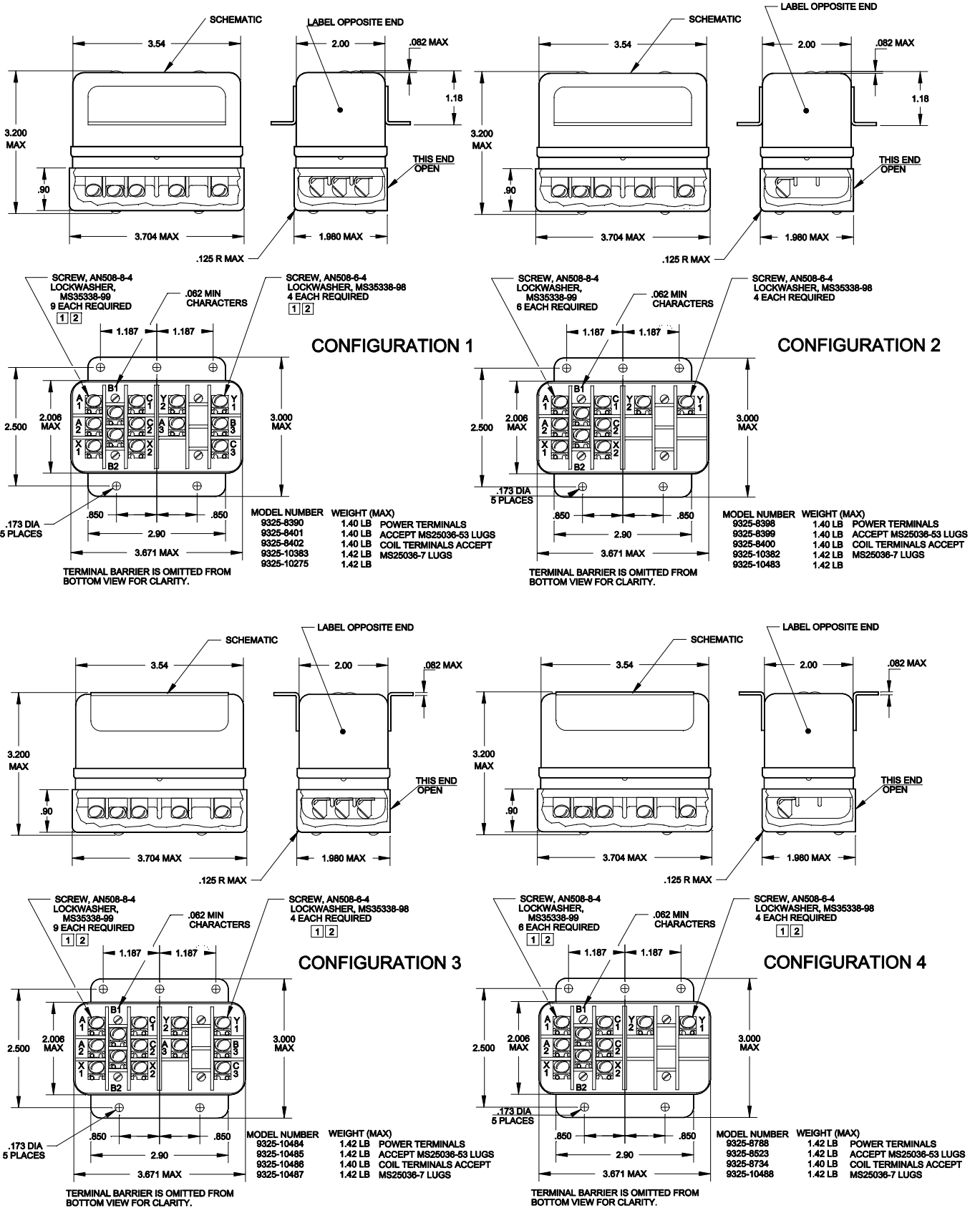

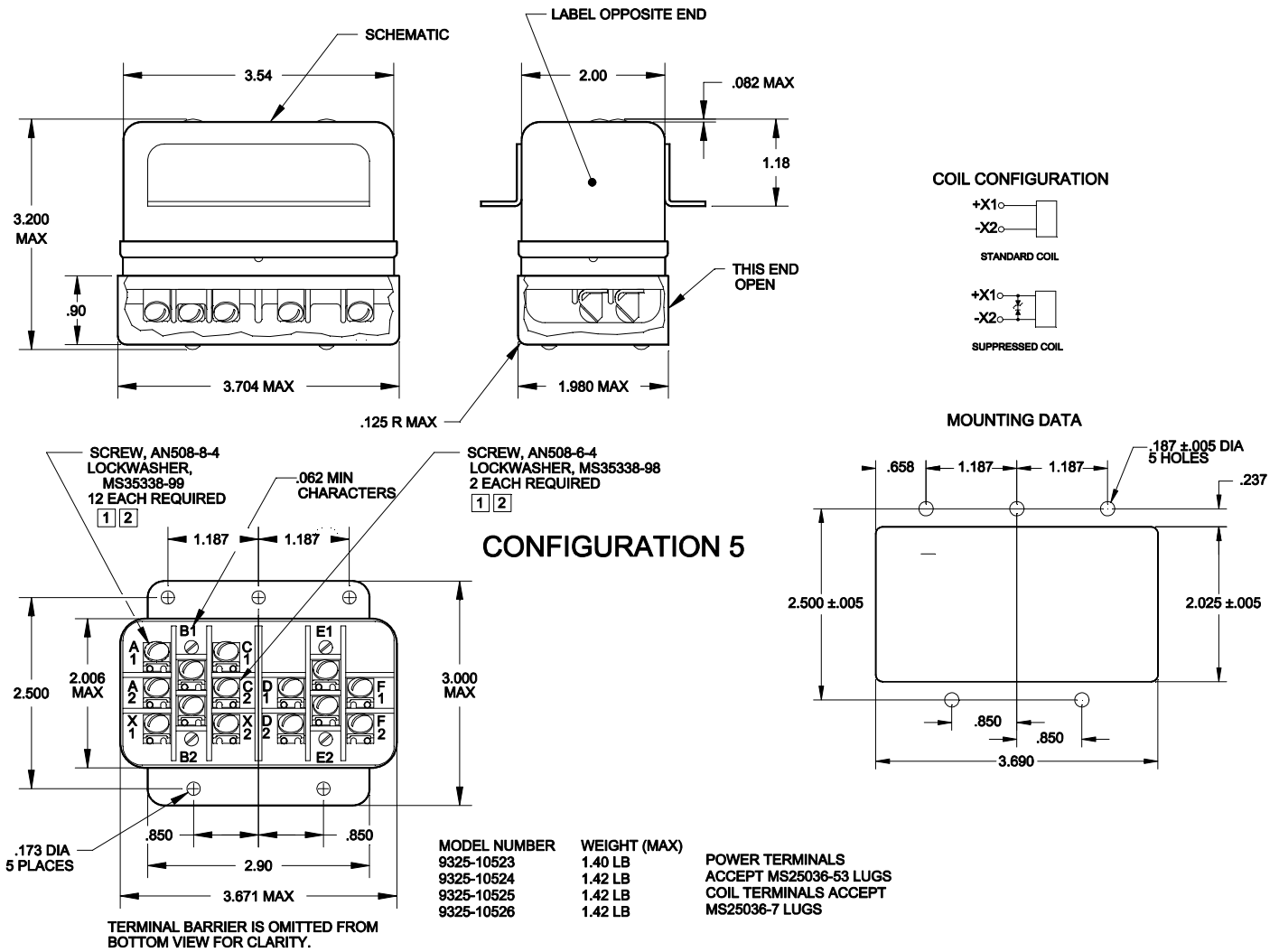

SCHEMATIC DIAGRAM
SCHEMAS

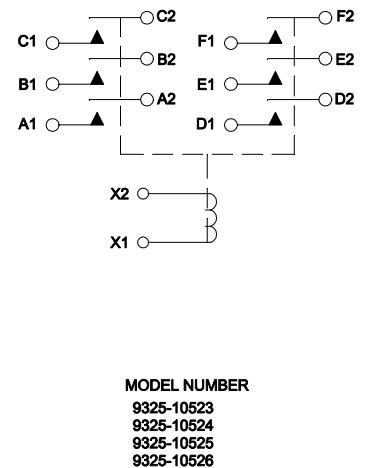
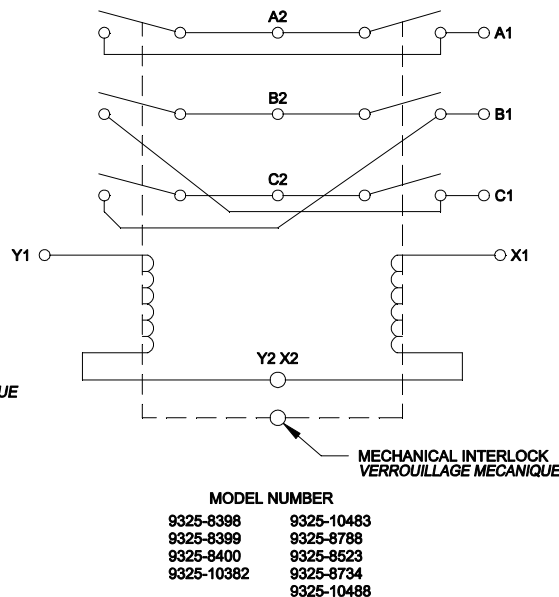
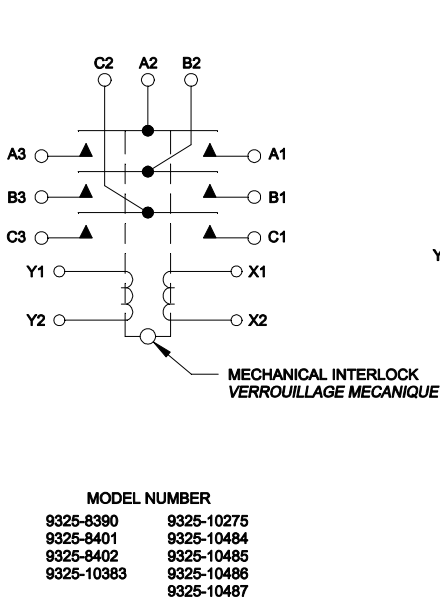

FIGURE 1

FIGURE 2

FIGURE 3

NUMBERING SYSTEM
SYSTEME DE REFERENCES

LEACH PART NO.	DESCRIPTION	MS NUMBER	CONFIGURATION	SCHEMATIC
9325-8399	3 PST-CO, 25 AMP, AC COIL (400 Hz)	MS27706-1A	2	2
9325-8401	3 PST-CO, 25 AMP, AC COIL (400 Hz)	MS27706-2A	1	1
9325-8398	3 PST-CO, 25 AMP, DC COIL	MS27706-1B	2	2
9325-8390	3 PST-CO, 25 AMP, DC COIL	MS27706-2B	1	1
9325-8400	3 PST-CO, 25 AMP, DC, AC COIL (400 Hz)	MS27706-1C	2	2
9325-8402	3 PST-CO, 25 AMP, DC, AC COIL (400 Hz)	MS27706-2C	1	1
9325-10382	3 PST-CO, 25 AMP, DC SUPPRESSED COIL	-	2	2
9325-10383	3 PST-CO, 25 AMP, DC SUPPRESSED COIL	-	1	1
9325-10483	3 PST-CO, 25 AMP, AC COIL (60 Hz)	-	2	2
9325-10275	3 PST-CO, 25 AMP, AC COIL (60 Hz)	-	1	1
9325-10484	3 PST-CO, 25 AMP, AC COIL (60 Hz)	-	3	1
9325-8788	3 PST-CO, 25 AMP, AC COIL (60 Hz)	-	4	2
9325-10485	3 PST-CO, 25 AMP, AC COIL (400 Hz)	-	3	1
9325-8523	3 PST-CO, 25 AMP, AC COIL (400 Hz)	-	4	2
9325-10486	3 PST-CO, 25 AMP, DC COIL	-	3	1
9325-8734	3 PST-CO, 25 AMP, DC COIL	-	4	2
9325-10487	3 PST-CO, 25 AMP, DC SUPPRESSED COIL	-	3	1
9325-10488	3 PST-CO, 25 AMP, DC SUPPRESSED COIL	-	4	2
9325-10523	6 PST, 25 AMP, DC COIL	-	5	3
9325-10524	6 PST, 25 AMP, DC SUPPRESSED COIL	-	5	3
9325-10525	6 PST, 25 AMP, AC COIL (400 Hz)	-	5	3
9325-10526	6 PST, 25 AMP, AC COIL (60 Hz)	-	5	3

NOTES
REMARQUES

- Isolation spacer pads for PCB mounting available on request.**
Possibilité de cales isolantes pour montage PCB.
- For other mounting styles or terminal types, please contact the factory**
Autres fixations ou sorties sont disponibles : nous consulter.
- Qualification and quality levels : Contact the factory**
Niveaux de qualification et de qualité : Nous consulter.
- Coil time constant L/R : 11ms**
Constante de temps L/R des bobines : 11ms
- Relay will not be damaged by applying reverse voltage to the coil although the relay may transfer.**
Le relais n'est pas endommagé par l'application de la tension inverse sur la bobine. Toutefois le relais peut changer d'état.
- Suppressed coils have back EMF suppression to 42 Volts.**
La bobine avec circuit écreteur a une tension d'écrêtage de -42 V maximum.